

LAMPIRAN

LAMPIRAN 1

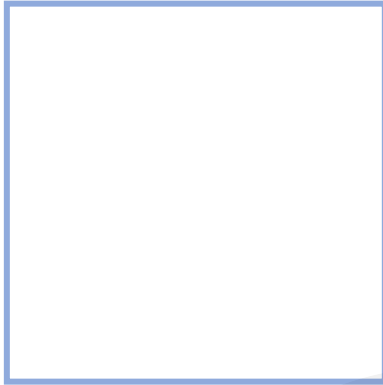

Satin Bridal Mikado
Gramasi: 152,2 g/m²



Katun Poplin
Gramasi: 136,1 g/m²



Furing Dormeuil
Gramasi: 72 g/m²



Chiffon Ceruti
Gramasi: 83,5 g/m²



Printing Sublimasi



Pleats



Bordir



LAMPIRAN 2

1. Hasil Pengujian Kualitatif (Identifikasi)

a. Uji kualitatif metode pembakaran

No.	Contoh Uji	Asap	Bau	Sifat Pembakaran	Sisa Pembakaran	Keterangan
1.	Kain Chiffon Ceruti (Lusi)	Hitam	Plastik	Tidak Meneruskan	Keras, menggumpal	Serat sintetis/buatan
	Kain Chiffon Ceruti (Pakan)	Hitam	Plastik	Tidak Meneruskan	Keras, menggumpal	
2.	Kain Satin Bridal Mikado (Lusi)	Hitam	Plastik	Tidak Meneruskan	Keras, menggumpal	Serat sintetis/buatan
	Kain Satin Bridal Mikado (Pakan)	Hitam	Plastik	Tidak Meneruskan	Keras, menggumpal	
3.	Kain Furing Dormeuil (Lusi)	Hitam	Plastik	Tidak Meneruskan	Keras, menggumpal	Serat sintetis/buatan
	Kain Furing Dormeuil (Pakan)	Hitam	Plastik	Tidak Meneruskan	Keras, menggumpal	
4.	Kain Katun Poplin (Lusi)	Putih	Kertas	Meneruskan	Halus	Serat alami
	Kain Katun Poplin (Pakan)	Putih	Kertas	Meneruskan	Halus	

b. Uji kualitatif metode pelarutan

No.	Contoh Uji	Pelarut			Keterangan
		NaOH 45%	Metil salisilat	H ₂ SO ₄ 70%	
1.	Kain Chiffon Ceruti	Larut Sempurna (kondisi dipanaskan)	Larut Sempurna (kondisi mendidih)	-	Serat Poliester 100%
2.	Kain Satin Bridal Mikado	Larut Sempurna (kondisi dipanaskan)	Larut Sempurna (kondisi mendidih)	-	Serat Poliester 100%
3.	Kain Furing Dormeuil	Larut Sempurna (kondisi dipanaskan)	Larut Sempurna (kondisi mendidih)	-	Serat Poliester 100%
4.	Kain Katun Poplin	-	-	Larut Sempurna	Serat Kapas 100%

2. Hasil Pengujian Stabilitas Dimensi

Pengujian Stabilitas Dimensi adalah pengujian perubahan ukuran (dimensi) kain setelah pencucian dan pengeringan apakah mengalami perubahan ukuran sampai sejauh mana perubahannya. Prosedur pengujian ini dilakukan sesuai dengan SNI ISO 633-2011 dengan menggunakan pengeringan putar (*Tumble dry*). Dalam pengujian ini penulis menggunakan ukuran contoh uji yang disesuaikan dengan ketersediaan bahan yang terbatas. Berikut hasil pengujian stabilitas dimensi:

No.	Contoh Uji	Panjang awal (cm)	Panjang akhir (cm)	% perubahan	% Rata-rata	Keterangan
1.	Kain Furing Dormeuil (Lusi)	26	25,5	-0,01	-0,01	Mengkeret
		26	25,5	-0,01		
		26	25,5	-0,01		
	Kain Furing Dormeuil (Pakan)	26	25	-0,03	-0,03	Mengkeret
		26	25	-0,03		
		26	25	-0,03		

No.	Contoh Uji	Panjang awal (cm)	Panjang akhir (cm)	% perubahan	% Rata-rata	Keterangan
2.	Kain Katun Poplin (Lusi)	26	25,5	-0,01	-0,01	Mengkeret
		26	25,5	-0,01		
		26	25,5	-0,01		
	Kain Katun Poplin (Pakan)	26	25	-0,03	-0,03	Mengkeret
		26	25	-0,03		
		26	25	-0,03		
3.	Kain Satin Bridal Mikado (reka bahan bordir) (Lusi)	16	16	0	0	-
		16	16	0		
		16	16	0		
	Kain Satin Bridal Mikado (reka bahan bordir) (Pakan)	16	15,5	-0,03	-0,03	Mengkeret
		16	15,5	-0,03		
		16	15,5	-0,03		

Berdasarkan dari pengujian stabilitas dimensi terhadap kain katun poplin dan kain furing dormeuil mengalami perubahan pada arah panjang lusi (-0,01%) dan ke arah panjang pakan (-0,03%), sehingga dapat disimpulkan kain katun poplin dan kain furing dormeuil mengalami mengkeret setelah pencucian dan pengeringan putar. Selain itu terdapat perubahan dimensi berupa mengkeret pada kain dengan reka bahan bordir pada arah panjang pakan sebesar (-0,03%).

LAMPIRAN 3

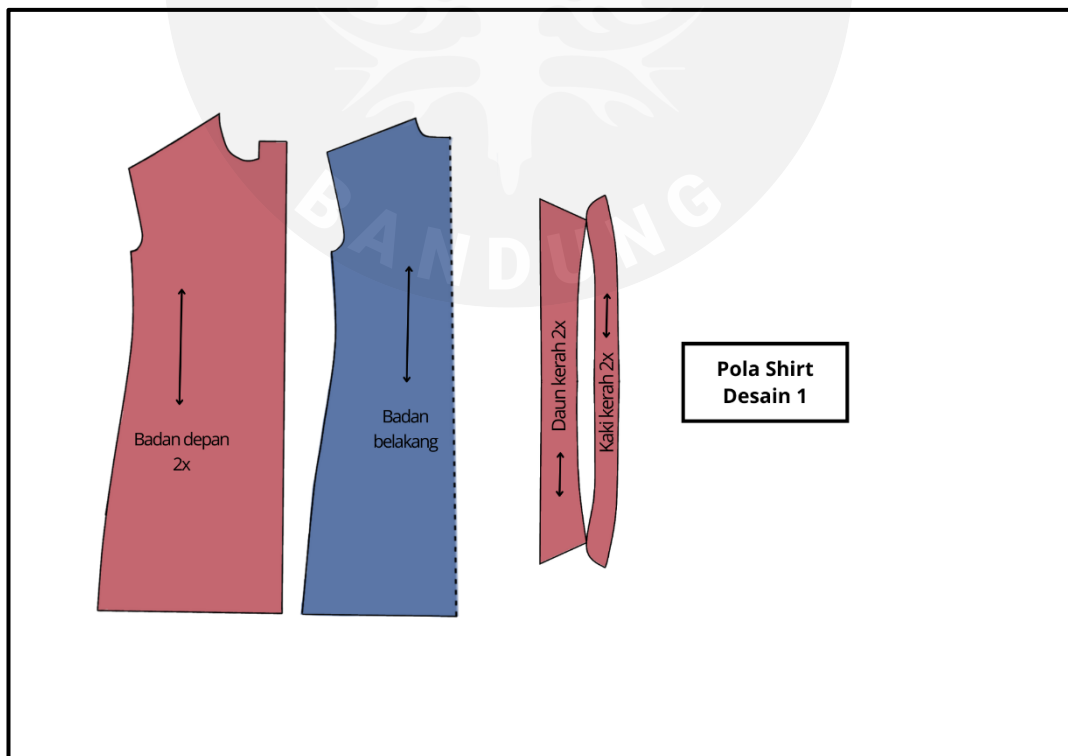
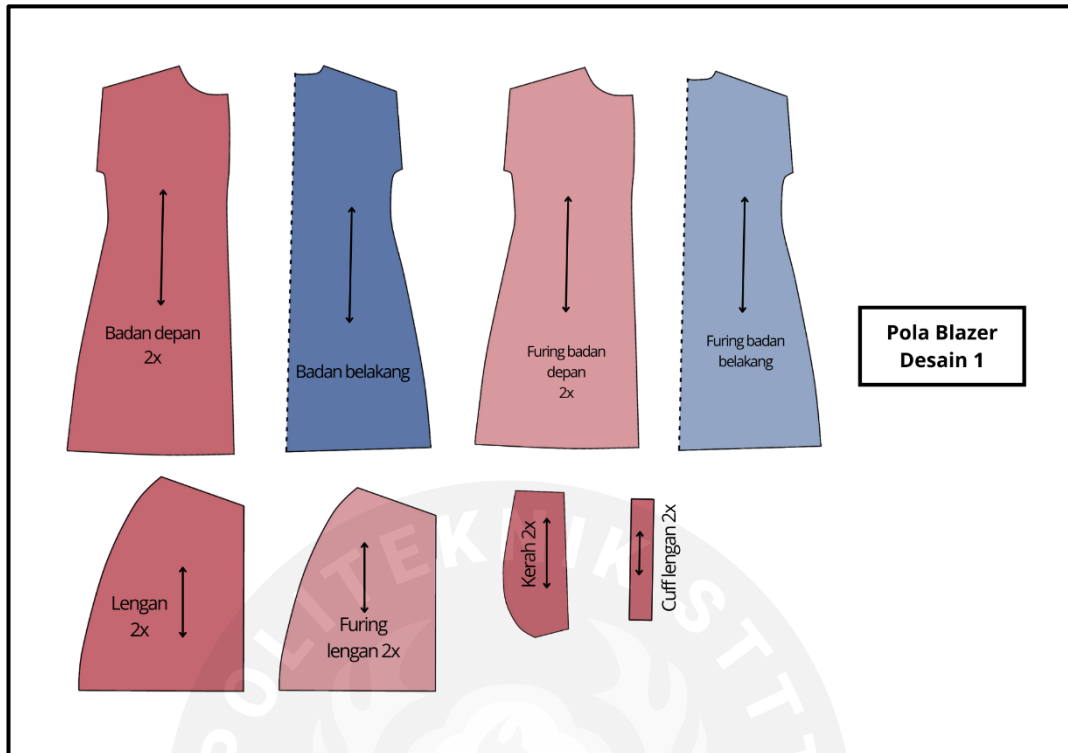

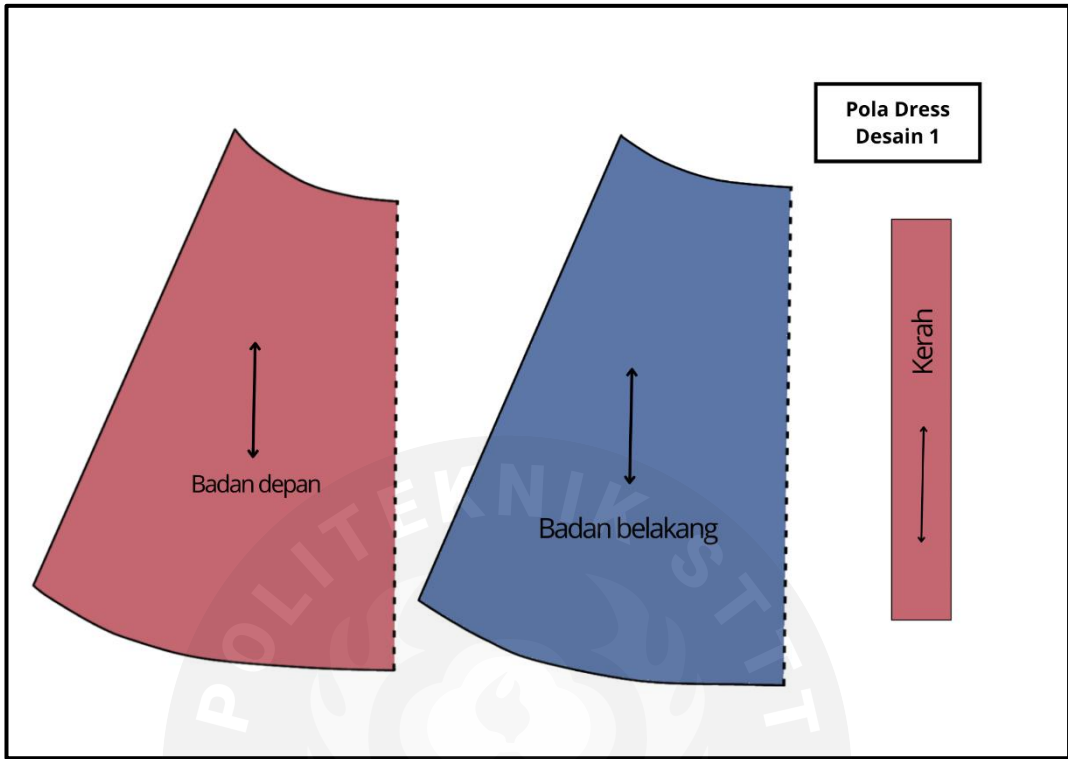

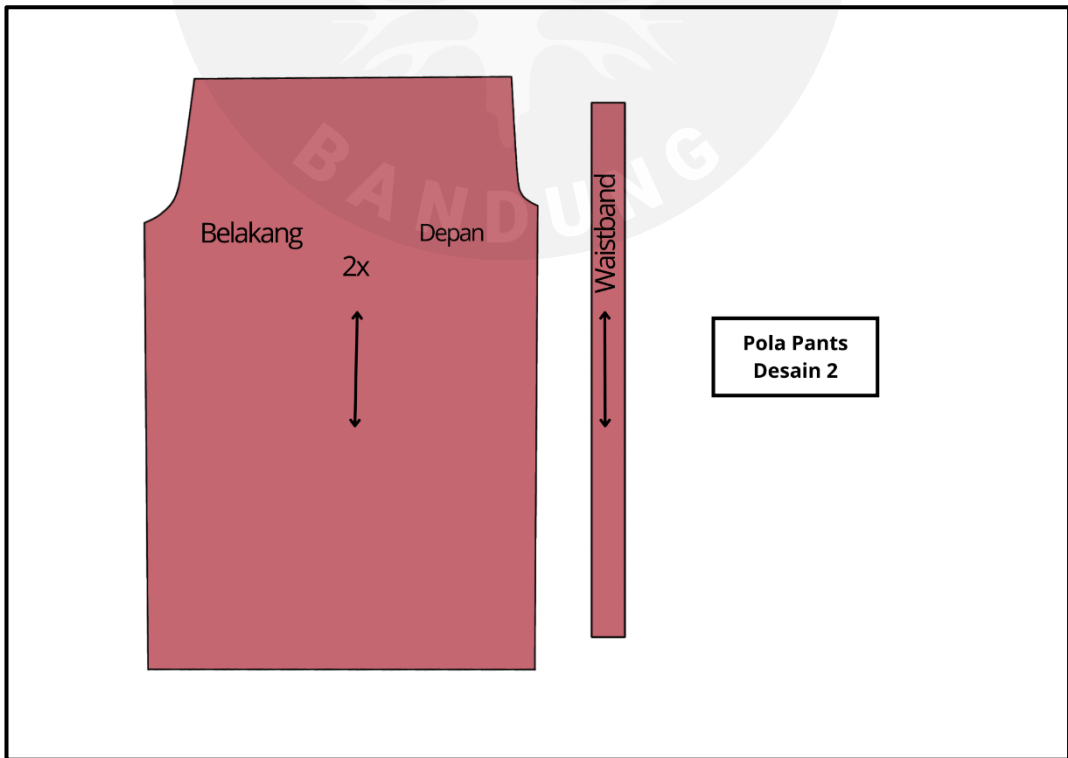
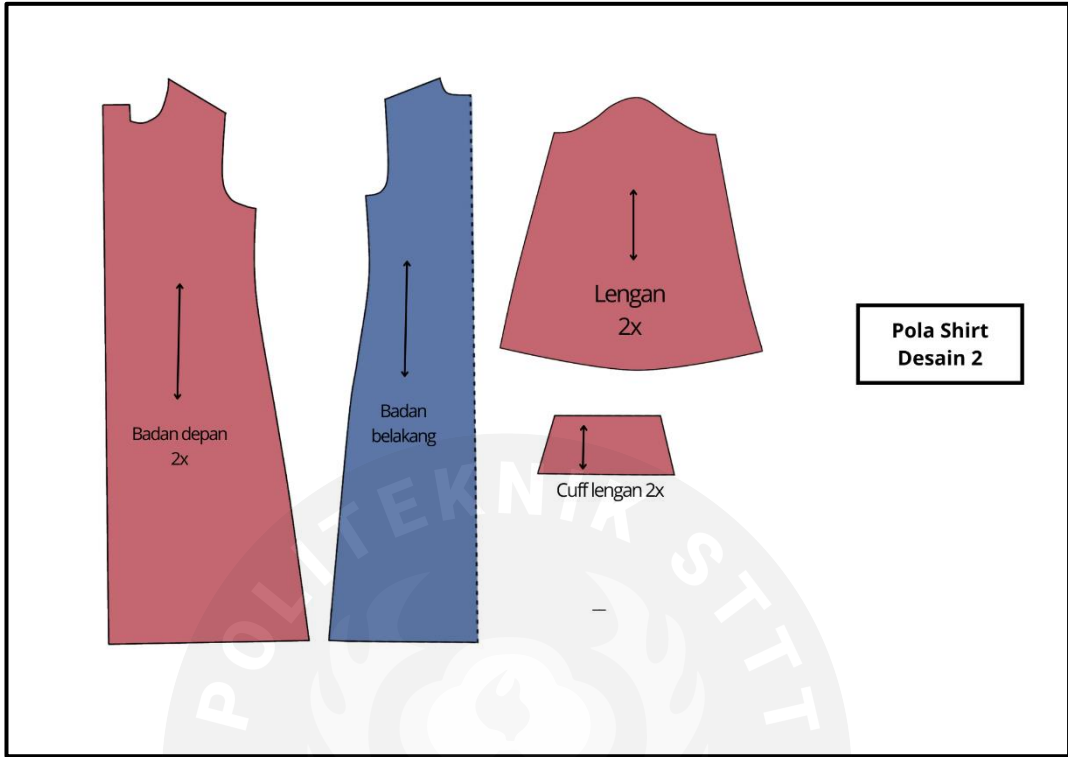

LAMPIRAN 4

PETA PROSES PENJAHITAN CELANA

Dibuat oleh : Vika

Tanggal : 12 Juni

Nomor Peta : 01

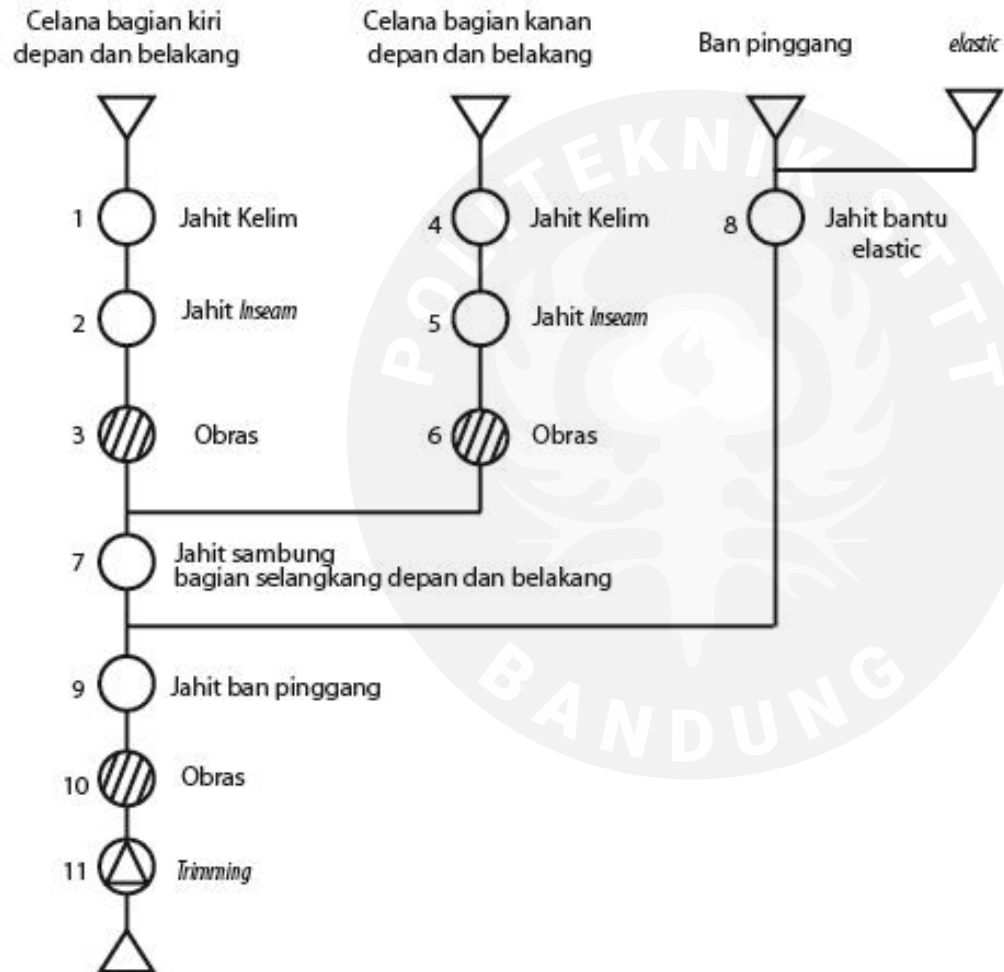

PETA PROSES PENJAHITAN DRESS

Dibuat oleh : Vika

Tanggal : 12 Juni

Nomor Peta : 02

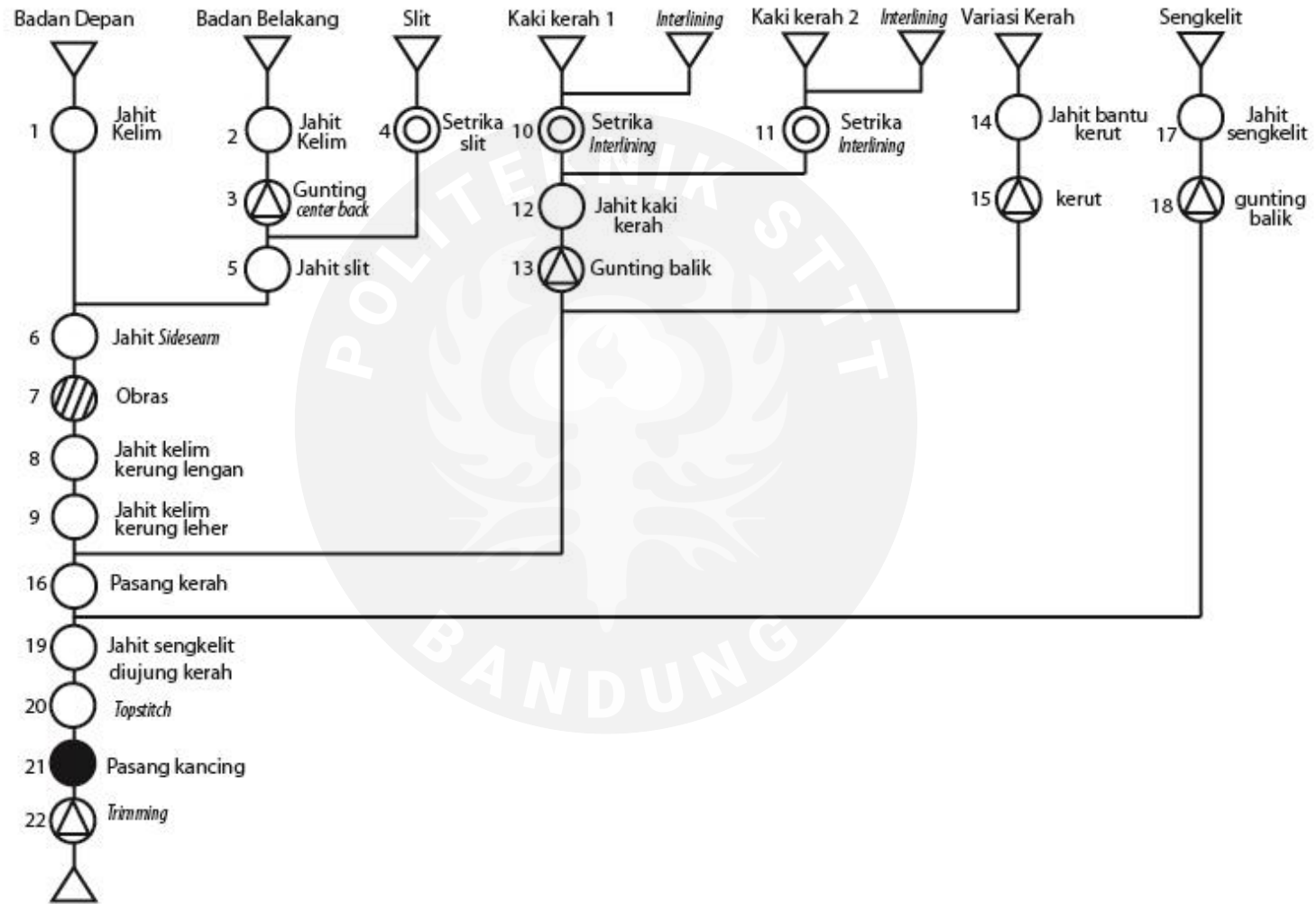

PETA PROSES PENJAHITAN KEMEJA *SLEEVELESS*

Dibuat oleh : Vika

Tanggal : 12 Juni

Nomor Peta : 03

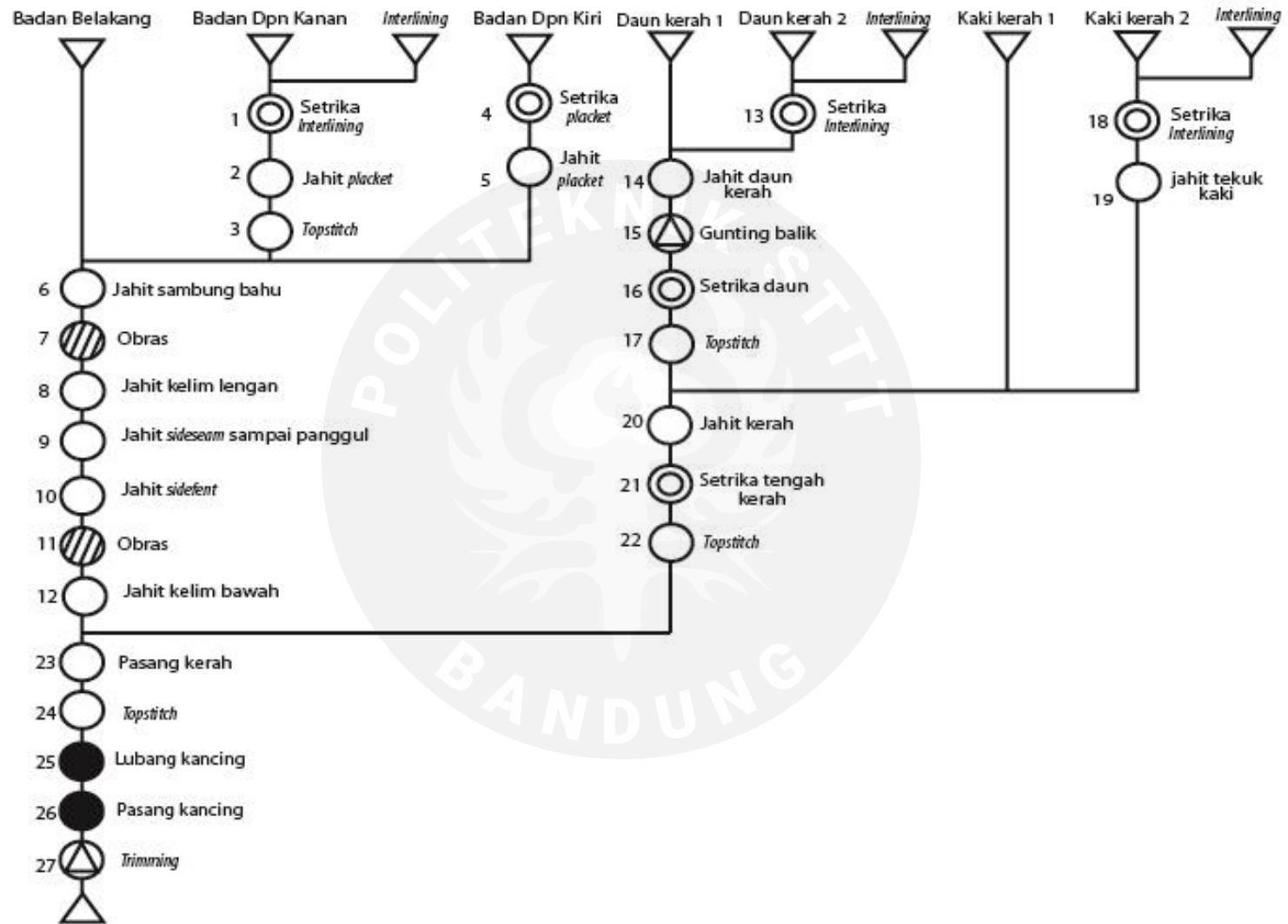

PETA PROSES PENJAHITAN KEMEJA 2

Dibuat oleh : Vika

Tanggal : 12 Juni

Nomor Peta : 04

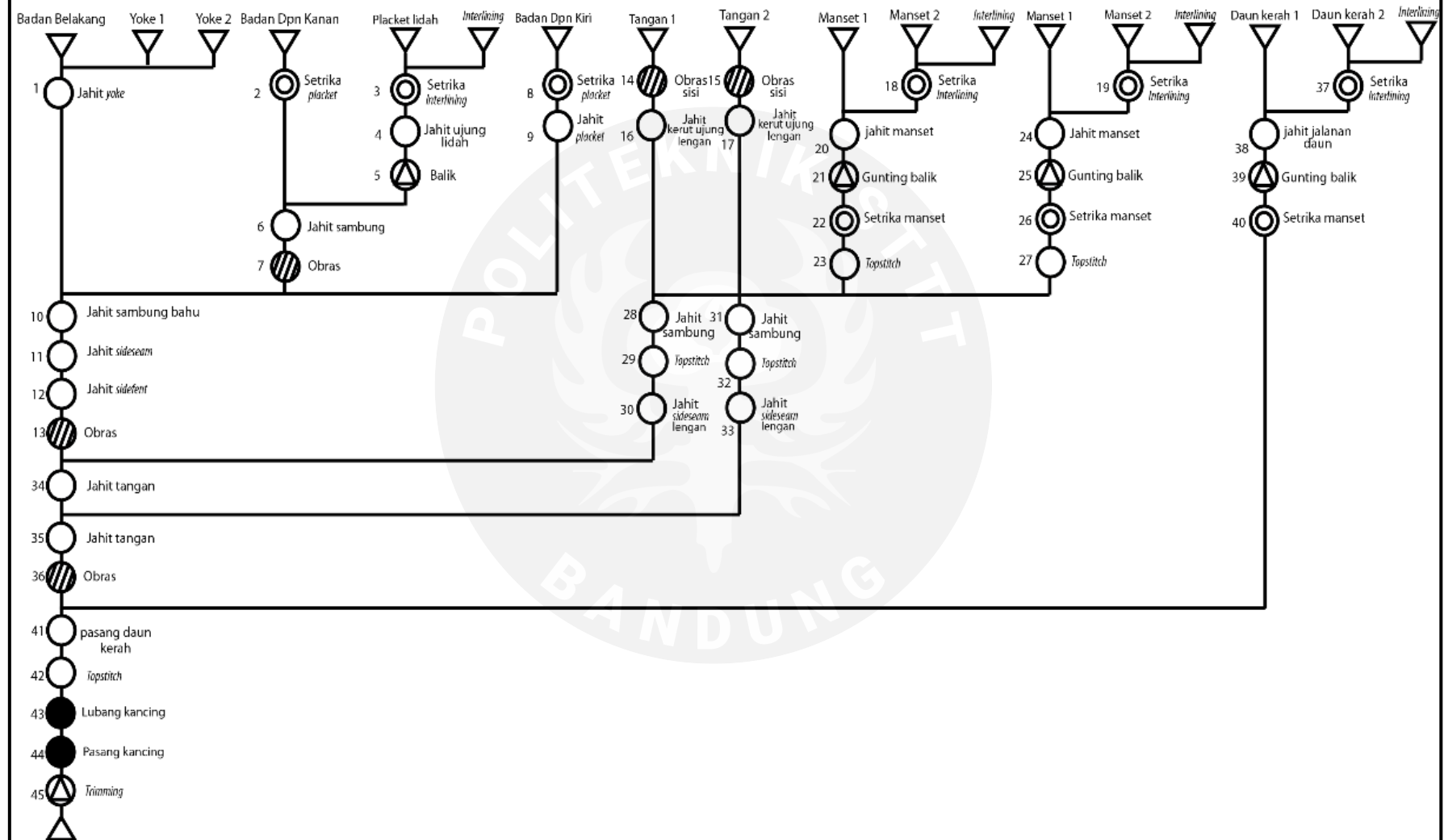

PETA PROSES PENJAHITAN BLAZER 1

Dibuat oleh : Vika

Tanggal : 12 Juni

Nomor Peta : 05

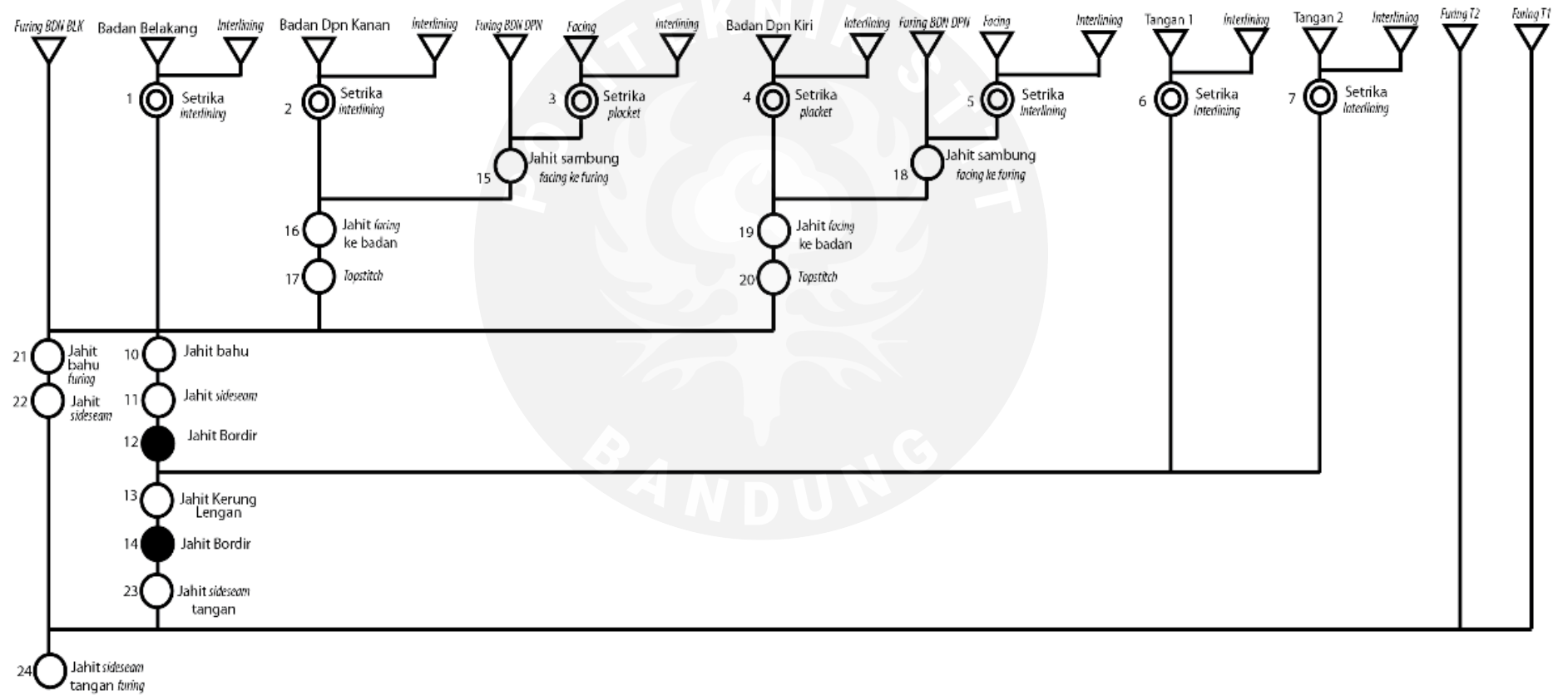

PETA PROSES PENJAHITAN BLAZER 1

Dibuat oleh : Vika

Tanggal : 12 Juni

Nomor Peta : 05 (lanjutan)

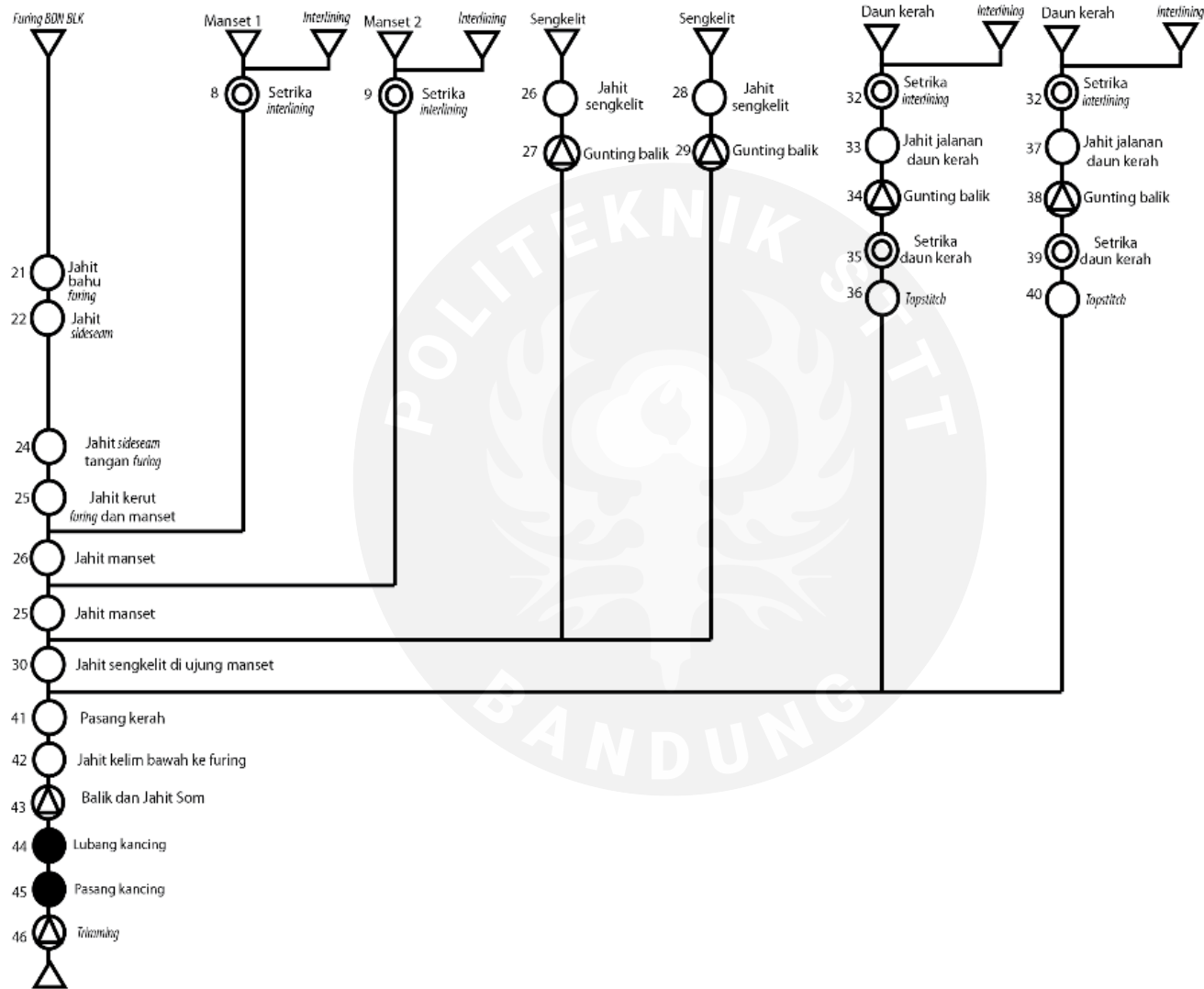

PETA PROSES PENJAHITAN BLAZER 2

Dibuat oleh :Vika

Tanggal : 12 Juni

Nomor Peta : 06

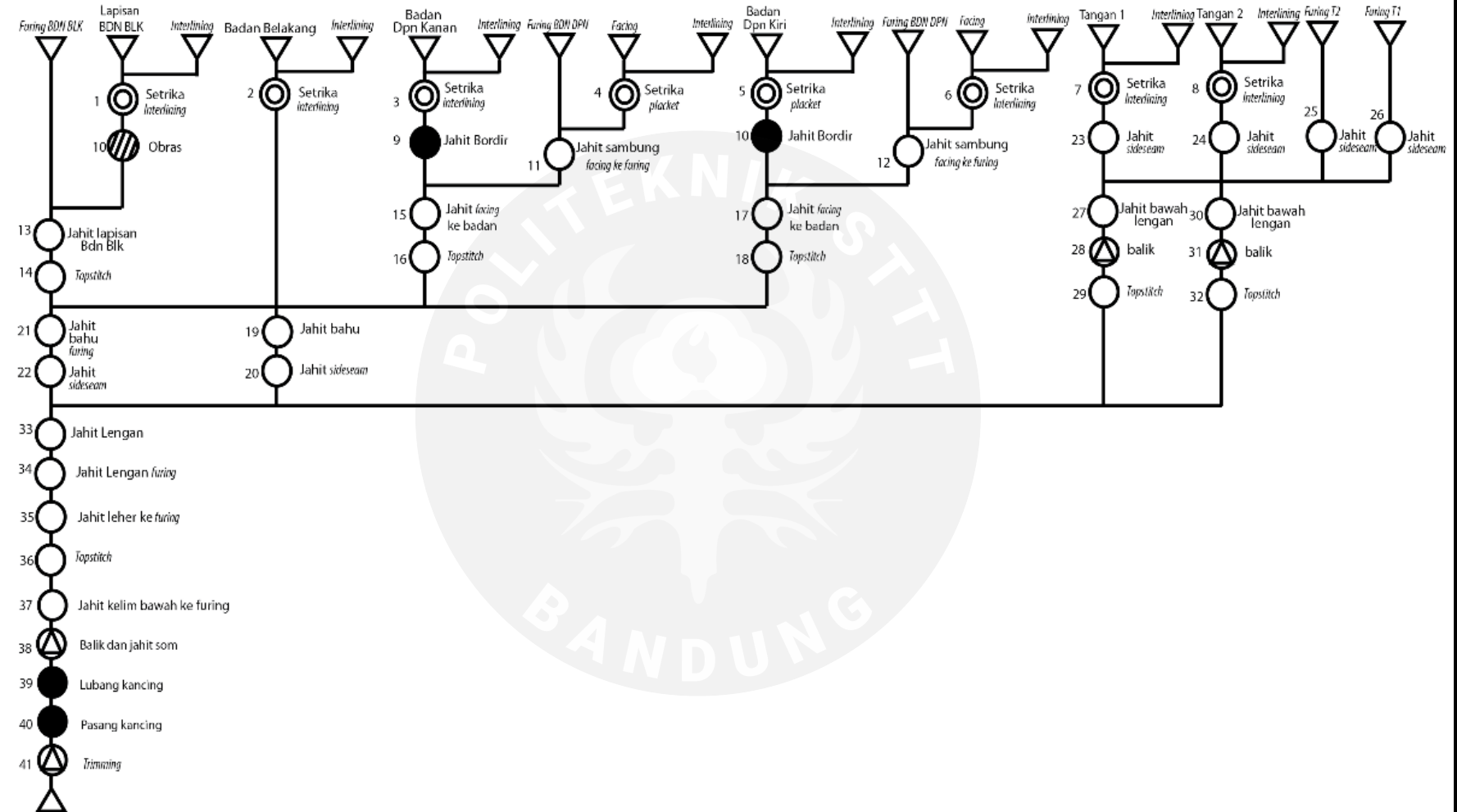

LAMPIRAN 5

DIAGRAM HASIL SURVEI

Survei dilakukan dengan menyebarkan google kuisisioner dengan link survei <https://forms.gle/yT7q2wkVPmRSae3HA> ke 20 orang yang terdiri dari beberapa fashion designer rumah produksi dari label ternama dan orang-orang yang sesuai dengan target market yaitu orang yang memiliki minat *fashion* yang tinggi, percaya diri berani tampil dihadapan banyak orang. Berdasarkan hasil google kuisisioner dari 20 responden menunjukkan bahwa:

1. Keberagaman pendapatan dimulai dari pendapatan sebesar Rp 5.000.000 hingga lebih dari Rp 15.000.000. Mayoritas memiliki pendapatan diantara Rp 5.000.000 hingga Rp 10.000.000 per bulan, diikuti dengan responden yang memiliki pendapatan Rp 5.000.000 dilanjut dengan responden yang memiliki pendapatan mulai dari Rp 10.000.000 hingga Rp 15.000.000. Data ini menunjukkan bahwa target market setidaknya memiliki status soal ekonomi menengah keatas.
2. Usia yang memiliki pendapatan diatas Rp 5.000.000 diantara 22-35 tahun.
3. Mayoritas memiliki pengeluaran bulanan minimum Rp 5.000.000, diikuti dengan pengeluaran dari Rp 5.000.000 hingga Rp 10.000.000
4. Hasil survei responden sebanyak 50% menyatakan harga jual yang cocok untuk busana *ready-to-wear deluxe 1* yaitu dari Rp 6.000.000 sampai Rp 7.000.000.
5. Dan sebanyak 65 % menyatakan harga jual yang cocok untuk busana *ready-to-wear deluxe 2* yaitu dari Rp 6.000.000 sampai Rp 7.000.000.

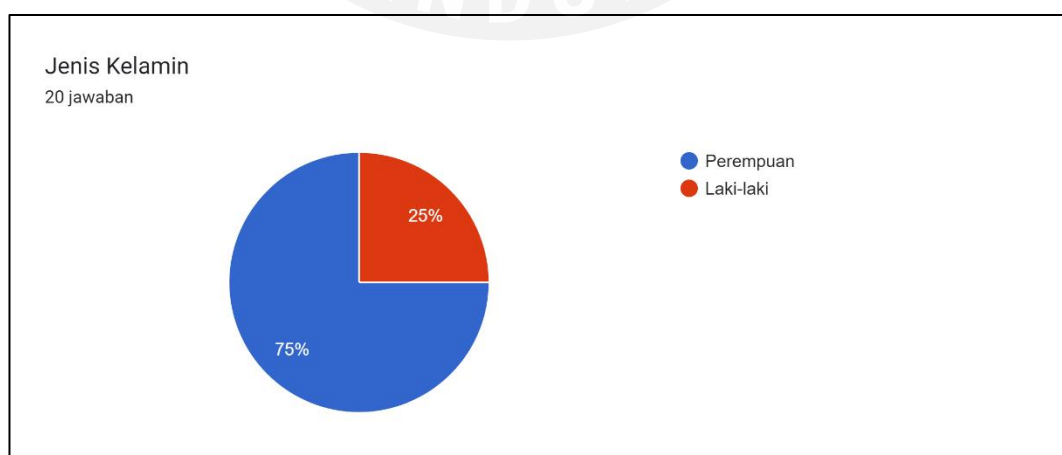

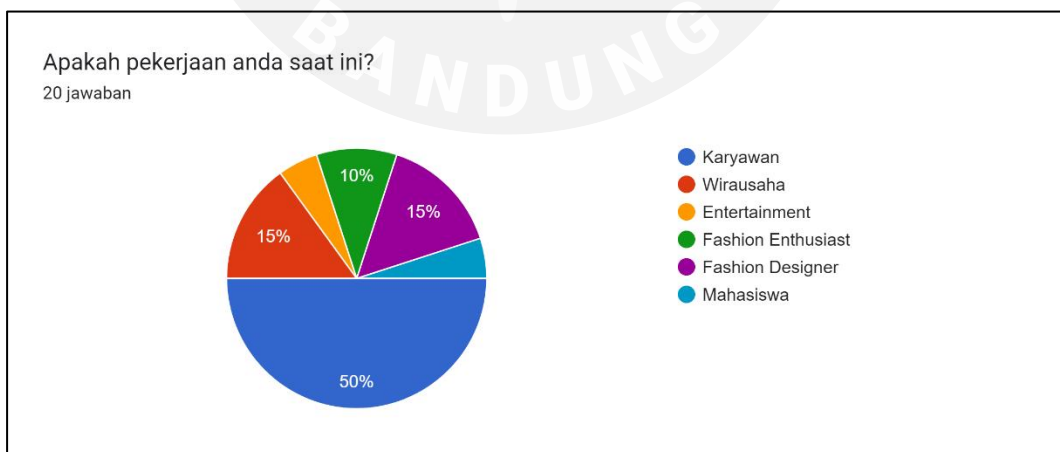
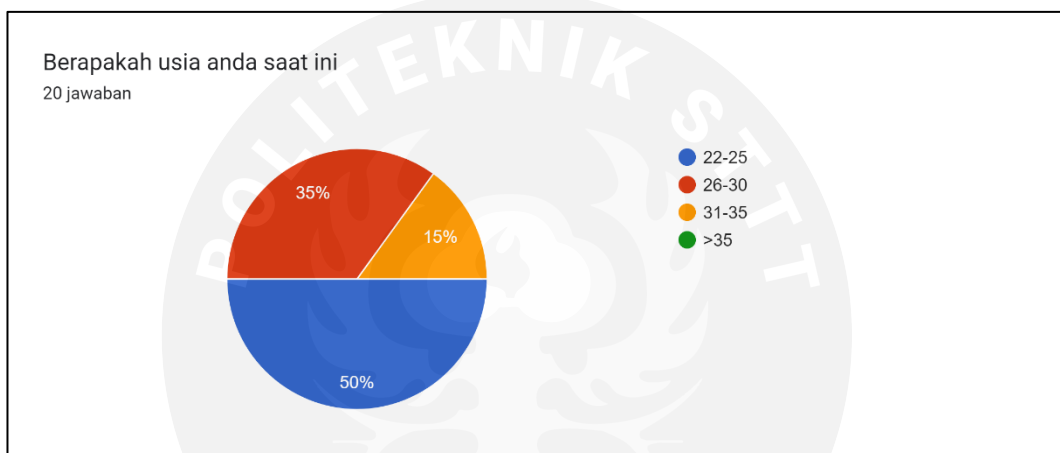
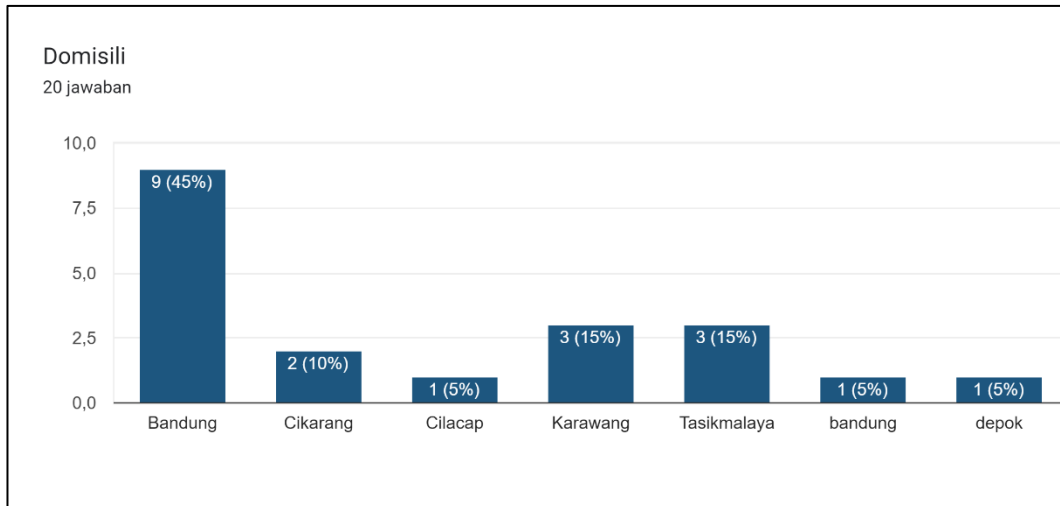

Berapakah pendapatan anda perbulan?

20 jawaban

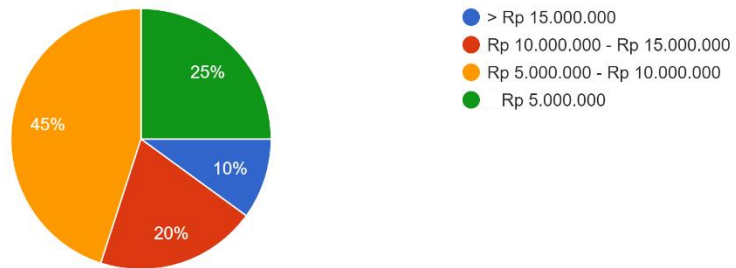

Berapakah pengeluaran anda perbulan?

20 jawaban

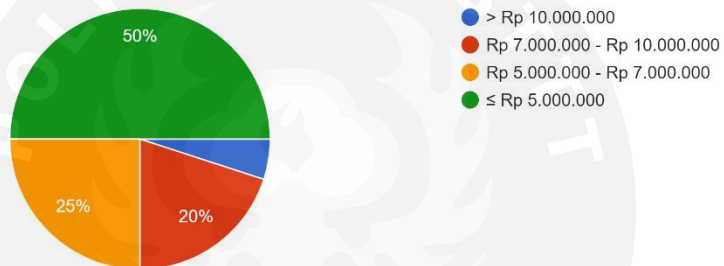

Sudahkah anda mengetahui tentang isu mental health Gen Z sebelumnya?

20 jawaban

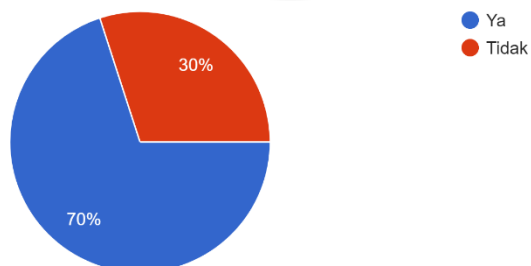

Pernahkah anda mengalami krisis seperempat abad atau quarter life crisis berupa kekhawatiran, keraguan terhadap kemampuan diri, takut, cemas akan kegagalan yang terjadi di masa depan?

20 jawaban

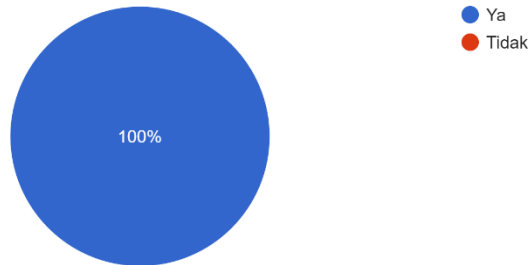

Apakah anda mengetahui bahwa dengan pendekatan psikologi warna dapat mempengaruhi kesehatan mental seseorang?

20 jawaban

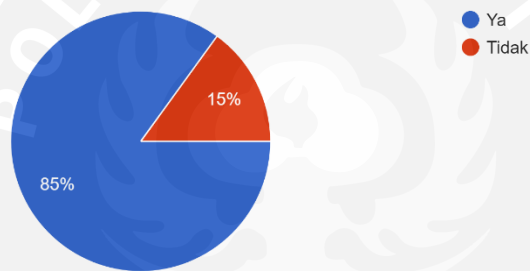

Apakah citra keresahan mengenai kesehatan mental yang mempresentasikan kebebasan dari rasa gelisah, takut, dan cemas akan masa depan sudah d... melalui koleksi busana ready to wear deluxe ini?

20 jawaban

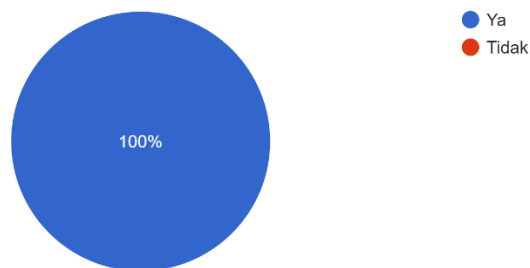

Menurut anda, berapakah harga jual yang cocok untuk produk busana ready to wear deluxe 1 dengan teknik teknik digital printing, bordir dan pleats?

20 jawaban

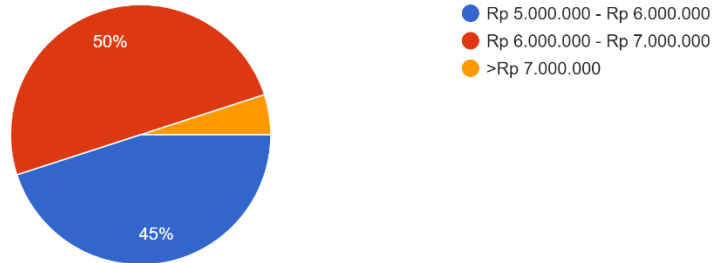

Menurut anda, berapakah harga jual yang cocok untuk produk busana ready to wear deluxe 2 dengan teknik teknik digital printing, bordir dan pleats?

20 jawaban

